

โมเดลสมการโครงสร้างปัจจัยที่ส่งผลต่อความฉลาดทางอารมณ์  
ของนักศึกษาพยาบาลในสถาบันอุดมศึกษาเอกชนกรุงเทพมหานคร  
THE STRUCTURAL EQUATION MODEL OF FACTORS AFFECTING EMOTIONAL  
INTELLIGENCE OF NURSING STUDENTS IN PRIVATE HIGHER EDUCATION  
INSTITUTIONS IN BANGKOK METROPOLITAN

สุธิดา ธีระพิทยานนท์

สาขาวิชาการบริหารการศึกษา คณะศึกษาศาสตร์ มหาวิทยาลัยกรุงเทพธนบุรี

\*ผู้นิพนธ์หลัก e-mail: da2558teranon@gmail.com

Received: September,3 2023

Revised: October,25 2023

Accepted: December,30 2023

### บทคัดย่อ

การวิจัยนี้มีวัตถุประสงค์ (1) เพื่อศึกษาองค์ประกอบที่สัมพันธ์กับความฉลาดทางอารมณ์ของนักศึกษาพยาบาลในสถาบันอุดมศึกษาเอกชนกรุงเทพมหานคร (2) เพื่อพัฒนาโมเดลสมการโครงสร้างปัจจัยที่ส่งผลต่อความฉลาดทางอารมณ์ของนักศึกษาพยาบาลในสถาบันอุดมศึกษาเอกชนกรุงเทพมหานคร และตรวจสอบความสอดคล้องของโมเดลกับข้อมูลเชิงประจักษ์ และ (3) เพื่อศึกษาขนาดอิทธิพลทางตรงและทางอ้อมของตัวแปรในโมเดลสมการโครงสร้างปัจจัยที่ส่งผลต่อความฉลาดทางอารมณ์ของนักศึกษาพยาบาลในสถาบันอุดมศึกษาเอกชนกรุงเทพมหานคร

การวิจัยนี้เป็นการวิจัยเชิงปริมาณ ประชากรเป็นนักศึกษาพยาบาลในสถาบันอุดมศึกษาเอกชนกรุงเทพมหานคร จำนวน 5 แห่ง ทั้งหมด 1,763 คน กลุ่มตัวอย่างเป็นนักศึกษาพยาบาลชั้นปีที่ 1 ถึงชั้นปีที่ 4 จำนวน 730 คน ใช้วิธีการสุ่มตัวอย่างแบบชั้นภูมิ เครื่องมือที่ใช้ในการเก็บรวบรวมข้อมูล ได้แก่ แบบสอบถามข้อมูลส่วนบุคคล แบบสอบถามความคิดเห็น 5 ระดับ และแบบประเมินความฉลาดทางอารมณ์ 4 ช่วงคะแนน สถิติที่ใช้ในการวิเคราะห์ข้อมูลได้แก่ ค่าร้อยละ ค่าเฉลี่ย ค่าเบี่ยงเบนมาตรฐาน การวิเคราะห์โมเดลการวัดองค์ประกอบเชิงยืนยัน และการวิเคราะห์โมเดลสมการโครงสร้าง

ผลการวิจัย พบว่า (1) ปัจจัยส่วนบุคคล ปัจจัยด้านการสอน ปัจจัยด้านผู้สอนและ ปัจจัยด้านหลักสูตร ร่วมกันอธิบายความแปรปรวนของความฉลาดทางอารมณ์ของนักศึกษาพยาบาลได้ร้อยละ 31.50 ( $R^2=0.315$ ) (2) โมเดลสมการโครงสร้างปัจจัยที่ส่งผลต่อความฉลาดทางอารมณ์ของนักศึกษาพยาบาลในสถาบันอุดมศึกษาเอกชนกรุงเทพมหานครมีความสอดคล้องกลมกลืนกับข้อมูลเชิงประจักษ์  $\chi^2=951.870$ ,  $df = 203$ ,  $CFI = 0.909$ ,  $TLI = 0.897$ ,  $RMSEA = 0.071$ ,  $SRMR = 0.058$  และ (3) ปัจจัยส่วนบุคคลมีอิทธิพลทางตรงเชิงบวกต่อความฉลาดทางอารมณ์ในระดับปานกลาง ปัจจัยด้านหลักสูตร

มีเฉพาะอิทธิพลทางอ้อมเชิงลบต่อความฉลาดทางอารมณ์ในระดับเพียงเล็กน้อย ผ่านตัวแปรคั่นกลางคือปัจจัยด้านผู้สอนและปัจจัยด้านการสอน มีอิทธิพลลวกเชิงบวกในระดับปานกลาง

---

**คำสำคัญ:** โมเดลสมการโครงสร้าง, ความฉลาดทางอารมณ์, นักศึกษาพยาบาลสถาบันอุดมศึกษาเอกชน

---

### ABSTRACT

The objectives of this research were (1) to study the factors related to emotional intelligence of nursing students in private higher education institutions in Bangkok Metropolitan; (2) to develop a structural equation model of factors affecting emotional intelligence of nursing students in private higher education institutions in Bangkok Metropolitan and to verify the model's consistency with empirical data; and (3) to decompose the direct and indirect effect size of variables in the factor structural equation model affecting emotional intelligence of nursing students in private higher education institutions in Bangkok Metropolitan.

This research methodology was a quantitative research. The population consisted of nursing students in 5 private higher education institutions in Bangkok Metropolitan, totaling 1763 people. The sample consisted of 730 nursing students from the first year to the fourth year, using a stratified random sampling method. The instruments used for data collection included personal information questionnaire, five-point rating scale questionnaire and an emotional intelligence questionnaire were four category rating scale. Statistics used in data analysis were percentage, mean, Standard Deviation, Confirmatory Factor Analysis, and Structural Equation Model Analysis.

Major Findings: (1) personal factors, teaching factors, teacher factors and curriculum factors together explained the variance in emotional intelligence of nursing students at 31.50% ( $R^2=0.315$ ); (2) the structural equation model of factors affecting emotional intelligence of nursing students in private higher education institutions in Bangkok Metropolitan was well fitted with the empirical data with  $\chi^2 = 951.870$ ,  $df = 203$ ,  $CFI = 0.909$ ,  $TLI = 0.897$ ,  $RMSEA = 0.071$ ,  $SRMR = 0.058$ ; and (3) personal factors had a moderate positive direct influence on emotional intelligence, curriculum factors had only a slight negative indirect effect on emotional intelligence, through intermediate variables were the teacher factor and the teaching factor, and there was a spurious at the medium level.

---

**Keywords:** Structural Equation Model, Emotional Intelligence, Nursing Students,  
Private Higher Education Institutions

---

## บทนำ

สถานการณ์สังคมโลกในยุคปัจจุบันและอนาคตเปลี่ยนแปลงอย่างรวดเร็วตามความก้าวหน้าของเทคโนโลยีร่วมกับการเผชิญกับภาวะวิกฤตมากมายในชีวิต ทำให้คนส่วนมากเกิดความวิตกกังวลและความเครียด ไม่สามารถควบคุมอารมณ์และจัดการชีวิตตนเองให้ผ่านพ้นวิกฤต หรือการทำงานร่วมกับผู้อื่นไม่ได้ เนื่องจากขาดสัมพันธภาพที่ดีกับบุคคลอื่นส่งผลให้ไม่สามารถประสบความสำเร็จในการทำงาน และไม่มีความสุขในชีวิต ซึ่งเป็นผลมาจากการมีความฉลาดทางอารมณ์ไม่เพียงพอ

ความฉลาดทางอารมณ์เป็นทักษะสำคัญต่อการประสบความสำเร็จและมีความสุขในชีวิต (กรมสุขภาพจิต, 2546, น. 1) เนื่องจากความฉลาดทางอารมณ์เป็นความสามารถทางอารมณ์ให้มีสติตระหนักรู้และเข้าใจความรู้สึกทั้งของตนเองและผู้อื่นอย่างถูกต้อง จัดการควบคุมอารมณ์ตนเองอย่างไตร่ตรองและมีสัมพันธภาพกับบุคคลอื่นได้อย่างดีเหมาะสมช่วยให้การดำเนินชีวิตเป็นไปอย่างสร้างสรรค์และมีความสุข รวมทั้งส่งเสริมการพัฒนาทางอารมณ์และทางปัญญาให้ดีขึ้น (Stein & Book, 2003, cited in Cerit & Beser, 2014, p. 940)

วัตถุประสงค์ของการจัดการศึกษาในสถาบันอุดมศึกษาตามพระราชบัญญัติการอุดมศึกษา พ.ศ. 2562 (น. 56) คือ พัฒนาบุคคลให้เป็นมนุษย์ที่สมบูรณ์ทั้งร่างกาย จิตใจ สติปัญญา มีความรู้ และเป็นคนดี มีวินัย รับผิดชอบต่อครอบครัว ชุมชน สังคมและประเทศชาติ ร่วมกันแก้ปัญหาสังคม และสามารถอยู่ร่วมกับผู้อื่นได้อย่างมีความสุข

การจัดการอุดมศึกษาด้านมาตรฐานวิชาชีพพยาบาลต้องการความฉลาดทางอารมณ์มากกว่าอาชีพอื่นเนื่องจากต้องเกี่ยวข้องกับสัมผัสโดยตรงกับชีวิตมนุษย์ สอดคล้องกับมาตรฐานคุณวุฒิระดับปริญญาตรี สาขาพยาบาลศาสตร์ พ.ศ.2560 (ประกาศกระทรวงศึกษาธิการ, 2561) กำหนดลักษณะของสาขาพยาบาลศาสตร์เป็นวิชาชีพที่ต้องปฏิบัติโดยตรงต่อชีวิต สุขภาพและอนามัยของประชาชนด้วยความเอาใจใส่อย่างเอื้ออาทร จำเป็นต้องใช้ศาสตร์และศิลป์ทางการพยาบาล การผดุงครรภ์ ศาสตร์ที่เกี่ยวข้องและหลักฐานเชิงประจักษ์ เพื่อให้การพยาบาลองค์รวมแก่ผู้รับบริการที่เป็นบุคคล ครอบครัว และชุมชนในทุกมิติ ทุกภาวะสุขภาพ และทุกช่วงชีวิต

งานพยาบาลมีปฏิสัมพันธ์ 24 ชั่วโมงต่อวันกับผู้ป่วยและบุคคลอื่นในสิ่งแวดล้อมต่าง ๆ เช่น โรงพยาบาล ชุมชน โรงเรียน และสถานประกอบการ การมีปฏิสัมพันธ์ต่อคนอื่นดังกล่าวพยาบาลต้องมีทักษะเกี่ยวข้องกับความฉลาดทางอารมณ์ เช่น การเห็นอกเห็นใจผู้อื่น, การตระหนักรู้ เข้าใจ รู้จักตนเอง, การมีแรงจูงใจจากภายในของตนเอง, ทักษะทางสังคม, ความมั่นใจในตนเอง, การจัดการความขัดแย้ง, การทำงานเป็นทีมและการทำงานร่วมกัน (Duygulu, Hicdurmaz & Akyar, 2011, p. 282)

จากการวิเคราะห์งานวิจัยที่ศึกษาเกี่ยวกับปัจจัยที่ส่งผลกระทบต่อความฉลาดทางอารมณ์ในกลุ่มนักศึกษาพยาบาลทั้งในประเทศไทยและต่างประเทศ พบว่าส่วนมากมีการศึกษาปัจจัยของบุคคลและปัจจัยเกี่ยวกับครอบครัวได้แก่ ความสัมพันธ์ระหว่างสัมพันธ์ระหว่างสมาชิกในครอบครัว, บุคลิกภาพของนักศึกษา, ชั้นปี, เกรดเฉลี่ยสะสม, การมีประสบการณ์การเข้าร่วมกิจกรรม, เพศ, อายุ, สถานที่ที่อยู่ในวัยเด็ก, ความต้องการเป็นพยาบาล, ประเภทครอบครัว, ทักษะคิดการเลี้ยงลูกของมารดา, ทักษะคิดการเลี้ยงลูกของบิดา, สถานภาพสมรส, สถานะทางเศรษฐกิจ, การศึกษาในระดับอนุบาล, ความพึงพอใจในการเป็นพยาบาล นอกจากนี้ยังพบการศึกษาปัจจัยด้านการเรียนการสอนที่มีผลกระทบต่อความฉลาดทางอารมณ์ ได้แก่ โปรแกรมพัฒนาศักยภาพนักศึกษาด้านการฝึกปฏิบัติทางคลินิกต่อความคิดเชิงวิพากษ์, การเปรียบเทียบความฉลาดทางอารมณ์ก่อนและหลังการเรียนรู้โดยใช้ปัญหาเป็นฐานในนักศึกษาชั้นปีที่ 4, การปฏิบัติทางการพยาบาล, สมรรถนะทางคลินิก

งานวิจัยที่ศึกษาเกี่ยวกับปัจจัยที่ส่งผลกระทบต่อความฉลาดทางอารมณ์ในกลุ่มนักศึกษาระดับอุดมศึกษาทั้งในประเทศไทยและต่างประเทศ พบว่าส่วนมากมีการศึกษาปัจจัยของบุคคลและปัจจัยเกี่ยวกับครอบครัวได้แก่รูปแบบของการอบรมเลี้ยงดู, ประเภทของบุคลิกภาพ, แรงจูงใจใฝ่สัมฤทธิ์, การรับรู้สภาพแวดล้อมส่วนบุคคล, เพศ, ผลสัมฤทธิ์ในการเรียน, ความชอบในการเข้าร่วมกิจกรรม, เกรดเฉลี่ยสะสม, สถานภาพ, ชั้นปี, ระดับเกรดเฉลี่ย, การมีส่วนร่วมในกิจกรรม, อาชีพของผู้ปกครอง, รายได้รวมต่อเดือนของผู้ปกครอง, ค่าใช้จ่ายต่อเดือน, สภาพการพักอาศัย, อายุ, รายได้ของครอบครัวเฉลี่ยต่อเดือน, ลำดับการเกิด, สถานภาพสมรสของบิดา มารดา, ความพึงพอใจในการเรียนแพทย์, สถานภาพสมรสบิดา มารดา นอกจากนี้ยังมีปัจจัยที่เกี่ยวข้องกับสถานศึกษาได้แก่สถาบัน, ประเภทสาขาวิชาที่เรียน รวมทั้งการวิจัยเชิงคุณภาพที่มีการสัมภาษณ์แนวทางพัฒนาความฉลาดทางอารมณ์นักศึกษาจากผู้บริหารสถาบันและผู้ทรงคุณวุฒิที่มีความเชี่ยวชาญด้านความฉลาดทางอารมณ์ ได้แก่ การจัดการเรียนการสอนที่เน้นผู้เรียนเป็นศูนย์กลาง จัดกิจกรรมส่งเสริมการเรียนรู้นอกห้องเรียน และร่วมมือกับผู้ปกครองหรือองค์กรภายนอกสถานศึกษา โดยใช้แหล่งเรียนรู้ต่าง ๆ, จัดกิจกรรมพัฒนาความฉลาดทางอารมณ์แก่นักศึกษาและรูปแบบการพัฒนาความฉลาดทางอารมณ์ของนักศึกษา จะเห็นได้ว่าการศึกษาวิจัยปัจจัยที่ส่งผลกระทบต่อความฉลาดทางอารมณ์จำนวนมากและหลากหลาย ดังนั้นจึงควรนำผลการวิจัยดังกล่าวไปใช้ประโยชน์ต่อไป

ผู้วิจัยเป็นอาจารย์พยาบาลในสถาบันอุดมศึกษาเอกชนกรุงเทพมหานครและกำลังศึกษาสาขาวิชาการบริหารการศึกษา มีความสนใจประเด็นนักศึกษาพยาบาลดี เก่งและมีความสุข และจากเหตุผลดังกล่าวข้างต้น ผู้วิจัยต้องการศึกษาปัจจัยส่วนบุคคล ปัจจัยด้านผู้สอน ปัจจัยด้านการสอนและปัจจัยด้านหลักสูตรในบริบทของสถานศึกษาที่เกี่ยวข้องกับนักศึกษาพยาบาลขณะศึกษาในสถานศึกษาระดับอุดมศึกษาเอกชนกรุงเทพมหานครโดยศึกษาต่อยอดนำผลงานวิจัยที่ผ่านมาใช้ประโยชน์ต่อไป จึงจำเป็นต้องศึกษาโมเดลสมการโครงสร้างที่มีการศึกษาปัจจัยหลายปัจจัยในโมเดลเดียวกันที่ส่งผลกระทบต่อความฉลาดทางอารมณ์ของนักศึกษาพยาบาลเพื่อเป็นความรู้ใหม่ใช้เป็นแนวทางในการบริหารจัดการผลิตพยาบาลที่ดี เก่ง และมีความสุขอย่างยั่งยืนต่อไป

**วัตถุประสงค์การวิจัย**

1. เพื่อศึกษาองค์ประกอบที่สัมพันธ์กับความฉลาดทางอารมณ์ของนักศึกษาพยาบาลในสถาบันอุดมศึกษาเอกชนกรุงเทพมหานคร
2. เพื่อพัฒนาโมเดลสมการโครงสร้างปัจจัยที่ส่งผลต่อความฉลาดทางอารมณ์ของนักศึกษาพยาบาลในสถาบันอุดมศึกษาเอกชนกรุงเทพมหานคร และตรวจสอบความสอดคล้องของโมเดลกับข้อมูลเชิงประจักษ์
3. เพื่อศึกษาขนาดอิทธิพลทางตรงและทางอ้อมของตัวแปรในโมเดลสมการโครงสร้างปัจจัยที่ส่งผลต่อความฉลาดทางอารมณ์ของนักศึกษาพยาบาลในสถาบันอุดมศึกษาเอกชนกรุงเทพมหานคร

**กรอบแนวคิดการวิจัย**

ผู้วิจัยพัฒนาโมเดลสมการโครงสร้างปัจจัยที่ส่งผลต่อความฉลาดทางอารมณ์ของนักศึกษาพยาบาลในสถาบันอุดมศึกษาเอกชนกรุงเทพมหานครตามสมมติฐานให้เป็นตัวแทนของทฤษฎี ซึ่งสร้างจากการศึกษาแนวคิด ทฤษฎี และงานวิจัยที่เกี่ยวข้องกับปัจจัยส่วนบุคคล ปัจจัยด้านการสอน ปัจจัยด้านผู้สอน และปัจจัยด้านหลักสูตรมีผลต่อความฉลาดทางอารมณ์ ศึกษาแนวคิดทฤษฎีความฉลาดทางอารมณ์ของกรมสุขภาพจิต กระทรวงสาธารณสุขเพื่อสร้างเป็นกรอบแนวคิดการวิจัย ดังภาพที่ 1

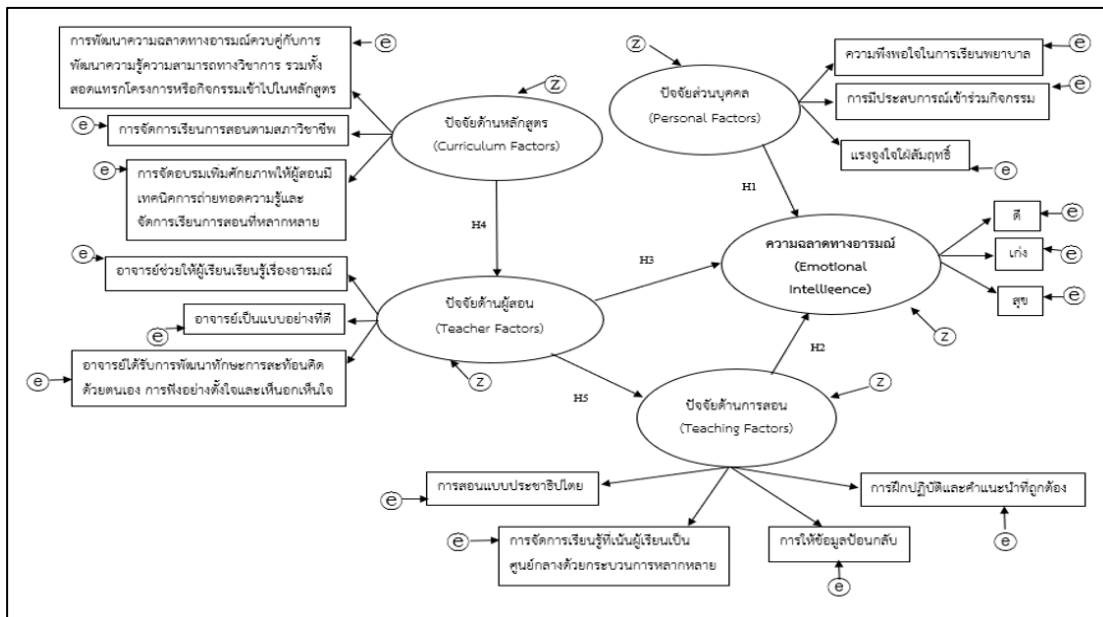

**ภาพที่ 1** กรอบแนวคิดโมเดลสมการโครงสร้างปัจจัยที่ส่งผลต่อความฉลาดทางอารมณ์ของนักศึกษาพยาบาลในสถาบันอุดมศึกษาเอกชนกรุงเทพมหานครตามสมมติฐาน

**การดำเนินการวิจัย**

การวิจัยครั้งนี้เป็นการวิจัยเชิงปริมาณเพื่อพัฒนาโมเดลสมการโครงสร้างปัจจัยที่ส่งผลต่อความฉลาดทางอารมณ์ของนักศึกษาพยาบาลในสถาบันอุดมศึกษาเอกชนกรุงเทพมหานคร

### ประชากรและกลุ่มตัวอย่าง

ประชากรที่ใช้ในการวิจัยคือ นักศึกษาพยาบาลในสถาบันอุดมศึกษาเอกชนกรุงเทพมหานคร จำนวน 5 แห่งประกอบด้วย 1) คณะพยาบาลศาสตร์ มหาวิทยาลัยกรุงเทพธนบุรีจำนวน 281 คน 2) คณะพยาบาลศาสตร์มหาวิทยาลัยเกษมบัณฑิต จำนวน 305 คน 3) คณะพยาบาลศาสตร์ วิทยาลัยเซนต์หลุยส์ จำนวน 539 คน 4) คณะพยาบาลศาสตร์ มหาวิทยาลัยสยาม จำนวน 499 คน 5) คณะพยาบาลศาสตร์ มหาวิทยาลัยนานาชาติเอเชีย-แปซิฟิกวิทยาเขตกรุงเทพ มีเฉพาะชั้นปี 3 และปี 4 จำนวน 139 คนที่กำลังศึกษาชั้นปีที่ 1 ถึงชั้นปีที่ 4 รวมทั้งหมด 1,763 คน

กลุ่มตัวอย่างที่ใช้ในการวิจัยครั้งนี้ คือนักศึกษาพยาบาลในสถาบันอุดมศึกษาเอกชน กรุงเทพมหานครจำนวน 5 แห่งที่กำลังศึกษาชั้นปีที่ 1 ถึงชั้นปีที่ 4 จำนวน 730 คน ที่ได้จากการสุ่มตัวอย่างแบบชั้นภูมิ (Stratified random sampling) โดยใช้โปรแกรมสำเร็จรูป G\*Power ซึ่งกำหนดเกณฑ์อำนาจการทดสอบ (Power of test) 0.80 ค่าขนาดอิทธิพล (Effect size) ระดับปานกลางที่ 0.3 ค่าขนาดอิทธิพลสำหรับการทดสอบด้วยสถิติทดสอบไคสแควร์โดยกำหนดค่าระดับนัยสำคัญทางสถิติ ( $\alpha$ ) 0.05 และค่าองศาอิสระ (Degree of freedom : Df) 220 ได้จำนวนกลุ่มตัวอย่าง อย่างน้อย 640 คน และคำนวณเพื่อแบบสอบถามที่อาจไม่ได้กลับคืน และคำตอบไม่สมบูรณ์ร้อยละ 30 คิดเป็น 192 คน คิดเป็นจำนวนกลุ่มตัวอย่างทั้งสิ้น 832 คน ได้แบบสอบถามกลับคืน 730 ชุด คิดเป็นร้อยละ 87.74

### เครื่องมือที่ใช้ในการวิจัย

ผู้วิจัยสร้างแบบสอบถามข้อมูลส่วนบุคคล และแบบประเมินความคิดเห็นของนักศึกษาส่วนที่ 1 และส่วนที่ 2 จากกรอบแนวคิดการวิจัย แบบสอบถามนักศึกษาพยาบาลประกอบด้วย

1. แบบสอบถามข้อมูลส่วนบุคคล จำนวน 4 ข้อ เป็นการตรวจสอบรายการ ได้แก่ สถาบันการศึกษา ชั้นปี ความพึงพอใจในการเรียนพยาบาล การมีประสบการณ์เข้าร่วมกิจกรรม

2. แบบประเมินความคิดเห็นของนักศึกษาประกอบด้วย 3 ส่วน

ส่วนที่ 1 แบบสอบถามแรงจูงใจใฝ่สัมฤทธิ์ในการเรียนของนักศึกษาพยาบาล จำนวน 13 ข้อ เป็นมาตรวัดแบบลิเคิร์ต (Likert Scale) 5 ระดับ

ส่วนที่ 2 แบบสอบถามความคิดเห็นของนักศึกษาที่มีต่อสถาบันการศึกษาในด้านการสอนผู้สอน และหลักสูตร จำนวน 44 ข้อ เป็นมาตรวัดแบบลิเคิร์ต (Likert Scale) 5 ระดับ

ส่วนที่ 3 แบบประเมินความฉลาดทางอารมณ์ของนักศึกษาพยาบาล จำนวน 52 ข้อ โดยใช้แบบประเมินความฉลาดทางอารมณ์สำหรับผู้ใหญ่ อายุ 18-60 ปี ของกรมสุขภาพจิต กระทรวงสาธารณสุข เป็นมาตราส่วนประเมินค่า (Category Rating Scale) 4 ช่วงคะแนน

ภายหลังสร้างแบบสอบถาม นำไปให้ผู้ทรงคุณวุฒิ 5 ท่าน ตรวจสอบความตรงเชิงเนื้อหาและภาษาโดยนำข้อคำถามที่มีค่า IOC น้อยกว่า 0.50 มาตัดทิ้งหรือปรับปรุงเนื้อหาและภาษาให้ดีขึ้น แล้วนำแบบสอบถามไปทดลองใช้กับนักศึกษาพยาบาลที่ไม่ใช่กลุ่มตัวอย่างแต่มีลักษณะใกล้เคียงกับกลุ่มตัวอย่างชั้นปี 1 ถึงชั้นปี

4 จำนวน 40 คน เพื่อตรวจสอบคุณภาพเครื่องมือ โดยวิเคราะห์หาค่าความเชื่อมั่น (Reliability) โดยหาค่าสัมประสิทธิ์แอลฟาของครอนบาค (Cronbach's Alpha Coefficient) พบว่า แบบสอบถามแรงจูงใจใฝ่สัมฤทธิ์ แบบสอบถามความคิดเห็นของนักศึกษาที่มีต่อสถาบันการศึกษาในด้านการสอน ด้านผู้สอน และด้านหลักสูตร แบบประเมินความฉลาดทางอารมณ์ของนักศึกษาพยาบาล มีค่าความเชื่อมั่น เท่ากับ 0.838, 0.942, 0.940, 0.906 และ 0.956 ตามลำดับ โดยแบบสอบถามดังกล่าวมีค่าความเชื่อมั่นไม่ต่ำกว่า .50 (ศิริชัย กาญจนวาสี, 2556 อ้างถึงใน อิทธิพัทธ์ สุวทันพรกุล, 2562, น. 202) แสดงว่าเครื่องมือทุกชุดมีคุณภาพนำไปเก็บข้อมูลได้

### การพิทักษ์สิทธิ์กลุ่มตัวอย่าง

งานวิจัยได้รับการรับรองโครงการวิจัย รหัสโครงการ 6/2565 จากคณะกรรมการพิจารณาจริยธรรมการวิจัยในมนุษย์ สาขาสังคมศาสตร์และพฤติกรรมศาสตร์ มหาวิทยาลัยกรุงเทพมหานคร ผู้วิจัยทำคำชี้แจงการพิทักษ์สิทธิ์ผู้เข้าร่วมวิจัย โดยชี้แจงวัตถุประสงค์และกิจกรรมการวิจัย การยกเลิกการเข้าร่วมวิจัยโดยไม่มีผลกระทบใด ๆ การเก็บข้อมูลเฉพาะเป็นความลับและเปิดเผยเฉพาะภาพรวมของการสรุปผลการวิจัยเท่านั้น

### วิธีเก็บรวบรวมข้อมูล

ผู้วิจัยขอหนังสือจากคณะศึกษาศาสตร์ มหาวิทยาลัยกรุงเทพมหานคร เรียนสมาคมสถาบันอุดมศึกษาเอกชนแห่งประเทศไทย (สสอท.) เพื่อขออนุญาตต่ออธิการบดีสถาบันอุดมศึกษาเอกชนกรุงเทพมหานคร ขอเก็บข้อมูลวิจัยจากคณะพยาบาลศาสตร์ในสถาบันอุดมศึกษาเอกชนกรุงเทพมหานคร พร้อมทั้งส่งแบบสอบถามการวิจัย และรับกลับด้วยตนเองภายใน 2-3 เดือน

### การวิเคราะห์ข้อมูล

1. การวิเคราะห์ค่าสถิติพื้นฐานของกลุ่มตัวอย่างโดยใช้สถิติบรรยาย ได้แก่ ค่าร้อยละ ค่าเฉลี่ย ค่าเบี่ยงเบนมาตรฐาน
2. การวิเคราะห์โมเดลการวัดองค์ประกอบเชิงยืนยัน (CFA)  
ประเมินความสอดคล้องของโมเดลการวัดองค์ประกอบเชิงยืนยัน (CFA) กับข้อมูลเชิงประจักษ์ และวิเคราะห์องค์ประกอบโมเดลการวัด โดยใช้โปรแกรม Mplus
3. การวิเคราะห์โมเดลสมการโครงสร้าง  
ประเมินความสอดคล้องของโมเดลสมการโครงสร้างกับข้อมูลเชิงประจักษ์ การทดสอบสมมติฐานการวิจัย และจำแนกอิทธิพลในโมเดลสมการโครงสร้าง โดยใช้โปรแกรม Mplus

## ผลการวิจัย

1. ผลการศึกษาองค์ประกอบที่สัมพันธ์กับความฉลาดทางอารมณ์ของนักศึกษาพยาบาล ในสถาบันอุดมศึกษาเอกชนกรุงเทพมหานคร พบว่าปัจจัยส่วนบุคคล ปัจจัยด้านการสอน ปัจจัยด้านผู้สอน และปัจจัยด้านหลักสูตร ร่วมกันอธิบายความแปรปรวนของความฉลาดทางอารมณ์ของนักศึกษาพยาบาล ได้ร้อยละ 31.50 ( $R^2=0.315$ ) ดังภาพที่ 2

2. ผลการพัฒนาโมเดลสมการโครงสร้างปัจจัยที่ส่งผลต่อความฉลาดทางอารมณ์ของนักศึกษาพยาบาลสถาบันอุดมศึกษาเอกชนในจังหวัดกรุงเทพมหานคร ดังภาพที่ 2 พบว่ารูปแบบโมเดลที่พัฒนา มีลักษณะเป็นโมเดลเส้นทาง (Structural model) มีตัวแปรแฝงภายนอก (exogenous variable) จำนวน 2 ตัวแปร ประกอบด้วยปัจจัยส่วนบุคคล และปัจจัยด้านหลักสูตร ส่วนตัวแปรคั่นกลาง (mediating variable) จำนวน 2 ตัวแปร ประกอบด้วยปัจจัยด้านผู้สอน และ ปัจจัยด้านการสอน ตัวแปรแฝงภายใน จำนวน 1 ตัวแปรคือ ความฉลาดทางอารมณ์ ตัวแปรทุกตัวเป็นตัวแปรแฝงที่มีตัวแปรสังเกตได้ ดังนี้ ปัจจัยส่วนบุคคล สามารถวัดได้จากตัวแปรสังเกตได้ 3 ตัวแปร คือ (1) ความพึงพอใจในการเรียนพยาบาล (2) การมีประสบการณ์เข้าร่วมกิจกรรม (3) แรงจูงใจใฝ่สัมฤทธิ์

ปัจจัยด้านหลักสูตร สามารถวัดได้จากตัวแปรสังเกตได้ 3 ตัวแปร คือ (1) การพัฒนาความฉลาดทางอารมณ์ควบคู่กับการพัฒนาความรู้ความสามารถทางวิชาการ รวมทั้งสอดแทรกโครงการ/กิจกรรมเข้าไปในหลักสูตร (2) การจัดการเรียนการสอนตามสาขาวิชาชีพ (3) การจัดอบรมเพิ่มศักยภาพให้ผู้สอน มีเทคนิคการถ่ายทอดความรู้และจัดการเรียนการสอนที่หลากหลาย

ปัจจัยด้านผู้สอน สามารถวัดได้จากตัวแปรสังเกตได้ 3 ตัวแปร คือ (1) ครูช่วยให้ผู้เรียนเรียนรู้เรื่องอารมณ์ (2) ครูเป็นแบบอย่างที่ดี (3) ครูได้รับการพัฒนาทักษะการสะท้อนคิดด้วยตนเอง การฟังอย่างตั้งใจและเห็นอกเห็นใจ

ปัจจัยด้านการสอน สามารถวัดได้จากตัวแปรสังเกตได้ 4 ตัวแปร คือ (1) การสอนแบบประชาธิปไตย (2) การจัดการเรียนรู้ที่เน้นผู้เรียนเป็นศูนย์กลางด้วยกระบวนการหลากหลายมากกว่า 1 วิธี (3) การให้ข้อมูลป้อนกลับ (4) การฝึกปฏิบัติและคำแนะนำที่ถูกต้อง

ความฉลาดทางอารมณ์ของนักศึกษาพยาบาล สามารถวัดได้จากตัวแปรสังเกตได้ 9 ตัวแปร คือ (1) ความสามารถในการควบคุมอารมณ์และความต้องการของตนเอง (2) ความสามารถในการเห็นใจผู้อื่น (3) ความสามารถในการรับผิดชอบ (4) ความสามารถในการรู้จักและสร้างแรงจูงใจให้ตนเอง (5) ความสามารถในการตัดสินใจและแก้ปัญหา (6) ความสามารถในการมีสัมพันธภาพกับผู้อื่น (7) ภูมิใจในตนเอง (8) พึงพอใจในชีวิต (9) มีความสงบทางใจ



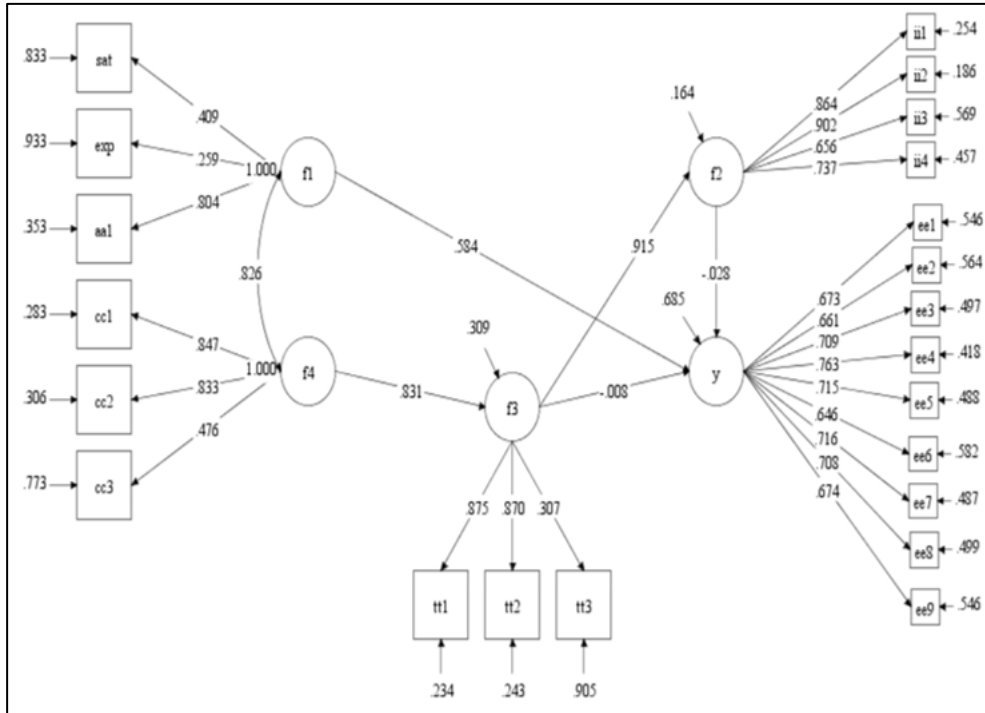

Chi-Square = 951.870, df = 203, CFI = 0.909, TLI = 0.897, RMSEA = 0.071, SRMR = 0.058

ภาพที่ 2 โมเดลสมการโครงสร้างปัจจัยที่ส่งผลต่อความฉลาดทางอารมณ์  
ของนักศึกษาพยาบาลในสถาบันอุดมศึกษาเอกชนกรุงเทพมหานคร

3. ผลตรวจสอบความสอดคล้องของโมเดลสมการโครงสร้างกับข้อมูลเชิงประจักษ์ พบว่า โมเดลที่พัฒนาสอดคล้องกลมกลืนกับข้อมูลเชิงประจักษ์ ดังตารางที่ 1

ตารางที่ 1 ผลการประเมินโมเดลสมการโครงสร้างสอดคล้องกลมกลืนกับข้อมูลเชิงประจักษ์

ดัชนี	เกณฑ์พิจารณา	ค่าที่ได้	การประเมินโมเดลสอดคล้องกลมกลืนกับข้อมูลเชิงประจักษ์
$\chi^2/df$	2.00 - 5.00	4.689	สอดคล้อง
CFI	≥ 0.90	0.909	สอดคล้อง
TLI	≥ 0.90	0.897	สอดคล้อง
RMSEA	0.05 - 0.08	0.071	สอดคล้อง
SRMR	0.05 - 0.08	0.058	สอดคล้อง

4. ผลการศึกษาขนาดอิทธิพลทางตรงและทางอ้อมของตัวแปรในโมเดลสมการโครงสร้างปัจจัยที่ส่งผลต่อความฉลาดทางอารมณ์ของนักศึกษาพยาบาลในสถาบันอุดมศึกษาเอกชน กรุงเทพมหานคร ดังตารางที่ 2 พบว่า ปัจจัยส่วนบุคคลมีอิทธิพลทางตรงเชิงบวกต่อความฉลาดทางอารมณ์ในระดับปานกลาง ไม่มีอิทธิพลทางอ้อม และมีอิทธิพลลวกเชิงลบระดับเพียงเล็กน้อย

ปัจจัยด้านหลักสูตรไม่มีอิทธิพลทางตรง มีเฉพาะอิทธิพลทางอ้อมเชิงลบต่อความฉลาดทางอารมณ์ในระดับเพียงเล็กน้อย ผ่านตัวแปรคั่นกลางคือปัจจัยด้านผู้สอนและปัจจัยด้านการสอน มีอิทธิพลหลอกเชิงบวกในระดับปานกลาง

**ตารางที่ 2** การจำแนกอิทธิพลของปัจจัยที่ส่งผลต่อความฉลาดทางอารมณ์ของนักศึกษาพยาบาลในสถาบันอุดมศึกษาเอกชนกรุงเทพมหานคร

ตัวแปรต้น	DE	IE	TE	Correlation covariance	Spurious
ปัจจัยส่วนบุคคล(f1)	0.584	-	0.584	0.564	-0.02
ปัจจัยด้านหลักสูตร(f4)	-	-0.028	-0.028	0.437	0.465

### อภิปรายผลการวิจัย

1. องค์ประกอบที่สัมพันธ์กับความฉลาดทางอารมณ์ของนักศึกษาพยาบาลสถาบันอุดมศึกษาเอกชนในจังหวัดกรุงเทพมหานคร ประกอบด้วย ปัจจัยส่วนบุคคล ปัจจัยด้านการสอน ปัจจัยด้านผู้สอนและ ปัจจัยด้านหลักสูตร ที่ร่วมกันอธิบายความแปรปรวนของความฉลาดทางอารมณ์ของนักศึกษาพยาบาลร้อยละ 31.50 ( $R^2 = 0.315$ ) แสดงว่าโมเดลสมการโครงสร้างปัจจัยที่ส่งผลต่อความฉลาดทางอารมณ์ของนักศึกษาพยาบาลสถาบันอุดมศึกษาเอกชนในจังหวัดกรุงเทพมหานครที่ผู้วิจัยพัฒนาขึ้น สามารถอธิบายความแปรปรวนของความฉลาดทางอารมณ์ได้ร้อยละ 31.50 แสดงว่า ตัวแปรปัจจัยส่วนบุคคล ตัวแปรปัจจัยด้านการสอน ตัวแปรปัจจัยด้านผู้สอนและ ตัวแปรปัจจัยด้านหลักสูตร มีอิทธิพลต่อความฉลาดทางอารมณ์ของนักศึกษาได้ร้อยละ 31.50 และยังมีปัจจัยอื่นๆที่ไม่ได้ศึกษาในงานวิจัยครั้งนี้สัมพันธ์กับความฉลาดทางอารมณ์ของนักศึกษาพยาบาลสถาบันอุดมศึกษาเอกชนในจังหวัดกรุงเทพมหานครร้อยละ 68.50 ทั้งนี้อาจเนื่องจากปัจจัยที่ส่งผลต่อความฉลาดทางอารมณ์ของนักศึกษาแต่ละคนแตกต่างกันมาจาก 2 ปัจจัยหลักได้แก่ 1) พันธุกรรมและพื้นฐานอารมณ์ที่ติดตัวมาตั้งแต่เกิด 2) สภาพแวดล้อมและการอบรมเลี้ยงดูตั้งแต่อยู่ในครรภ์มารดา การอบรมเลี้ยงดูของครอบครัว สภาพแวดล้อมการอบรมในสถานศึกษา ตั้งแต่วัยเด็ก วัยรุ่น วัยผู้ใหญ่ และการเรียนรู้จากชีวิต(กรมสุขภาพจิต, 2546, น.28) ดังนั้นการพัฒนาความฉลาดทางอารมณ์ด้านดี เก่ง สุขในสถานศึกษาระดับอุดมศึกษาจึงเป็นส่วนหนึ่งที่มีผลต่อความฉลาดทางอารมณ์ของนักศึกษาพยาบาลเท่านั้น

2. ผลการพัฒนาโมเดลสมการโครงสร้างปัจจัยที่ส่งผลต่อความฉลาดทางอารมณ์ของนักศึกษาพยาบาลในสถาบันอุดมศึกษาเอกชนกรุงเทพมหานครสอดคล้องกลมกลืนกับข้อมูลเชิงประจักษ์ เนื่องจากสาเหตุดังนี้

1) กำหนดกรอบแนวคิดการวิจัย สร้างมาจากการศึกษาทฤษฎีและงานวิจัยทั้งในและต่างประเทศ เพื่อสร้างโมเดลการวัดที่ประกอบด้วยตัวแปรแฝงและตัวแปรสังเกต รวมทั้งใช้ผลงานวิจัยและผลการศึกษา

ของนักวิชาการหลายท่าน กำหนดกรอบแนวคิดการวิจัยอย่างเป็นขั้นตอน จึงทำให้โมเดลการวัดมีความสอดคล้องกับข้อมูลเชิงประจักษ์

2) การกำหนดขนาดกลุ่มตัวอย่างที่เหมาะสม กลุ่มตัวอย่างที่ใช้ในการวิเคราะห์ข้อมูลมีขนาดเพียงพอตามเกณฑ์ที่ยอมรับได้ของจำนวนหน่วยที่เก็บข้อมูลในการวิเคราะห์โมเดลสมการโครงสร้าง

3) การวิเคราะห์ข้อมูล ผู้วิจัยดำเนินการวิเคราะห์ข้อมูลตามลำดับขั้นตอนการวิเคราะห์โมเดลการวัดก่อนเพื่อตรวจสอบข้อมูลเบื้องต้นว่าเหมาะสมที่จะนำไปวิเคราะห์โมเดลสมการโครงสร้างในลำดับต่อไป

3. ผลการศึกษาขนาดอิทธิพลทางตรงและทางอ้อมของตัวแปรในโมเดลสมการโครงสร้างปัจจัยที่ส่งผลกระทบต่อความฉลาดทางอารมณ์ของนักศึกษาพยาบาลในสถาบันอุดมศึกษาเอกชนกรุงเทพมหานคร พบว่า

ปัจจัยส่วนบุคคลมีอิทธิพลทางตรงเชิงบวกต่อความฉลาดทางอารมณ์ในระดับปานกลาง ทั้งนี้ อาจเนื่องจากความฉลาดทางอารมณ์ด้านดี เก่ง สุข ประกอบด้วยความสามารถในการรู้อารมณ์และความต้องการของตนเอง การรับผิดชอบเห็นแก่ประโยชน์ส่วนรวม การรู้จักตนเอง สร้างขวัญและกำลังใจให้ตนเองได้ มุ่งมั่นไปให้ถึงเป้าหมาย ตัดสินใจและแก้ปัญหาอย่างเหมาะสม มีความยืดหยุ่น สร้างสัมพันธภาพที่ดีกับผู้อื่นและแสดงออกอย่างเหมาะสม เห็นคุณค่าในตนเองและภูมิใจในตนเอง (กรมสุขภาพจิต, 2546) นักศึกษาพยาบาลส่วนมากมีความพึงพอใจในการเรียนพยาบาล สร้างขวัญและกำลังใจให้ตนเอง ได้รู้จักตนเองว่าต้องการเรียนพยาบาลและมีแรงจูงใจใฝ่สัมฤทธิ์อยู่ภายในตนเองในการเรียนพยาบาล มีความรับผิดชอบต่อตนเอง ความมุ่งมั่นและตั้งเป้าหมายชัดเจนในการสำเร็จการศึกษา รวมทั้งสถาบัน การศึกษาพยาบาลทุกแห่งจัดกิจกรรมทั้งในและนอกหลักสูตรให้นักศึกษามีประสบการณ์เข้าร่วมกิจกรรมของคณะและสถาบันการศึกษาย่างต่อเนื่องซึ่งเสริมให้นักศึกษามีความรับผิดชอบต่อเห็นแก่ประโยชน์ส่วนรวม ฝึกการสร้างสัมพันธภาพที่ดีกับผู้อื่น ฝึกตัดสินใจและแก้ปัญหาในงานกิจกรรมให้บรรลุผลสำเร็จ เมื่องานสำเร็จจะทำให้ภูมิใจและเห็นคุณค่าในตนเองได้ แสดงให้เห็นว่าปัจจัยส่วนบุคคลมีผลต่อความฉลาดทางอารมณ์ ปัจจัยส่วนบุคคลในงานวิจัยนี้ประกอบด้วยตัวแปรสังเกตได้ 3 ตัวแปร ได้แก่ 1) ความพึงพอใจในการเรียนพยาบาล 2) การมีประสบการณ์เข้าร่วมกิจกรรม 3) แรงจูงใจใฝ่สัมฤทธิ์ สอดคล้องกับการศึกษาของรัตนะ บัวสนธ์, จุฑามา ศรีจำนง, รพีพร ศรีติมงคล, จุรีรัตน์ ประवालัญญกร และภริภา จันทรอินทร์ (2553) ที่ศึกษาในนิสิตชั้นปีที่ 1 มหาวิทยาลัยนเรศวร พบว่าแรงจูงใจใฝ่สัมฤทธิ์มีความสัมพันธ์ทางบวกในระดับปานกลางกับความฉลาดทางอารมณ์ ( $r = 0.459, p < .01$ ) การศึกษาของอรเพ็ญ พงศ์กล้า และคณะ (2560) ศึกษาในนักศึกษาพยาบาลชั้นปี 1-4 ปีการศึกษา 2559 มหาวิทยาลัยเอกชนแห่งหนึ่งในกรุงเทพมหานคร พบว่านักศึกษาพยาบาลที่มีประสบการณ์การเข้าร่วมกิจกรรมมีความฉลาดทางอารมณ์ด้านเก่งสูงกว่านักศึกษาที่ไม่เข้าร่วมกิจกรรม ( $t = 2.068, p < .05$ ) การศึกษาของ Cerit & Beser (2014) ศึกษาในนักศึกษาพยาบาลชั้นปีที่ 1-4 โรงเรียนสุขภาพ มหาวิทยาลัย Bozok ประเทศตุรกี พบว่า ความพึงพอใจในการเรียนพยาบาลมีความสัมพันธ์กับความฉลาดทางอารมณ์ด้านการจูงใจตนเอง (Self-motivation) ( $p < .05$ )

ปัจจัยด้านหลักสูตร มีอิทธิพลทางอ้อมเชิงลบต่อความฉลาดทางอารมณ์ในระดับเพียงเล็กน้อย ผ่านตัวแปรคั่นกลางคือปัจจัยด้านผู้สอนและปัจจัยด้านการสอน มีอิทธิพลหลอกเชิงบวกในระดับปานกลาง

ปัจจัยด้านหลักสูตร ประกอบด้วยตัวแปรสังเกตได้ 3 ตัวแปร คือ (1)การพัฒนาความฉลาดทางอารมณ์ ควบคู่กับการพัฒนาความรู้ความสามารถทางวิชาการ รวมทั้งสอดแทรกโครงการ/กิจกรรมเข้าไปในหลักสูตร (2) การจัดการเรียนการสอนตามสาขาวิชาชีพ (3) การจัดอบรมเพิ่มศักยภาพให้ผู้สอนมีเทคนิคการถ่ายทอด ความรู้และจัดการเรียนการสอนที่หลากหลาย ผลการวิจัยไม่สอดคล้องกับการศึกษาของ Ranjbar (2015) กล่าวว่าความฉลาดทางอารมณ์เป็นปัจจัยสำคัญในหลักสูตรการศึกษาทางการพยาบาลโดยนักวางแผนทางการศึกษา ความฉลาดทางอารมณ์สามารถถูกสอนให้กับนักศึกษาพยาบาลผ่านการวางแผนการศึกษาที่มี ประสิทธิภาพ และการศึกษาของประภาศ ปานเจียง (2558) สรุปรูปแบบการพัฒนาความฉลาดทางอารมณ์ ของนักศึกษาระดับอุดมศึกษา คือผู้บริหารมหาวิทยาลัยทุกระดับและอาจารย์ประจำวิชาต้องมีส่วนร่วม กำหนดนโยบายและแนวทางการพัฒนาโดยจัดเป็นแผนงานระยะยาวและประจำปีซึ่งต้องทำควบคู่ไปกับการเรียนวิชาการ สาเหตุของผลการวิจัยที่ไม่สอดคล้องกันอาจเนื่องมาจากการวิเคราะห์ข้อมูลในการวิจัย ครั้งนี้มีการวิเคราะห์โมเดลการวัดองค์ประกอบเชิงยืนยัน(CFA) และวิเคราะห์โมเดลสมการโครงสร้างซึ่งมี กลไกในการขจัดความคลาดเคลื่อนจากการวัดออกจากตัวแปรสังเกตก่อนนำไปวิเคราะห์ รวมทั้งควบคุม ตัวแปรแทรกซ้อนส่งผลให้ความเชื่อมั่นในการวัดดีขึ้น(สุชุม มูลเมือง, 2559, น.1)

### ข้อเสนอแนะ

จากผลการวิจัยพบว่าปัจจัยส่วนบุคคลมีอิทธิพลต่อความฉลาดทางอารมณ์ซึ่งประกอบด้วย ความ พึงพอใจในการเรียนพยาบาล, การมีประสบการณ์เข้าร่วมกิจกรรม, แรงจูงใจใฝ่สัมฤทธิ์ ดังนั้นผู้เกี่ยวข้อง ควรดำเนินการเพื่อพัฒนาความฉลาดทางอารมณ์ของนักศึกษาพยาบาล ดังนี้

1. ผู้บริหารสถาบันการศึกษาพยาบาลควรคัดเลือกนักศึกษาพยาบาลเข้าเรียนพยาบาลโดยคำนึงถึง ความพึงพอใจในการเรียนพยาบาลของนักศึกษาเป็นหลัก

2. ผู้บริหารสถาบันการศึกษาพยาบาล และอาจารย์พยาบาลควรส่งเสริมให้นักศึกษาพยาบาลเข้า ร่วมกิจกรรมทั้งในและนอกหลักสูตร ขณะศึกษาในสถาบันการศึกษาพยาบาล ซึ่งการเข้าร่วมกิจกรรมจะ ช่วยฝึกความรับผิดชอบของนักศึกษา เห็นแก่ประโยชน์ส่วนรวม ฝึกการตัดสินใจและแก้ปัญหาอย่างเหมาะสม มีความยืดหยุ่น ฝึกการสร้างสัมพันธภาพที่ดีกับผู้อื่นและแสดงออกอย่างเหมาะสม

3. ผู้บริหารสถาบันการศึกษาพยาบาล และอาจารย์พยาบาลควรส่งเสริมให้นักศึกษาพยาบาล มีแรงจูงใจใฝ่สัมฤทธิ์ โดยการวางแผน ออกแบบ บริหารจัดการให้นักศึกษาเกิดพฤติกรรมในการทำสิ่งใด สิ่งหนึ่งให้บรรลุเป้าหมายและสำเร็จ ประกอบด้วย

1) นักศึกษารับผิดชอบต่อตนเอง โดยพยายามทำงานในการเรียนให้สำเร็จเพื่อความพึงพอใจ ของตนเองซึ่งจะมาพร้อมกับทักษะความสามารถและความพยายามที่มาจากตัวเอง

2) นักศึกษากำหนดเป้าหมายแบบเป็นกลางให้แก่ตัวเอง เลือกทำสิ่งที่ยากพอเหมาะกับ ตนเอง

3) นักศึกษากระตือรือร้นในการเรียนและทำสิ่งแปลกใหม่

- 4) นักศึกษาวางแผนและคาดการณ์ในการเรียนและทำงาน
- 5) นักศึกษามีทักษะในการจัดระบบงาน
- 6) นักศึกษาติดตามผลการกระทำของตนเองแล้วพยายามทำให้ดีกว่าเดิม

#### 4. การทำวิจัยครั้งต่อไป

- 1) ควรมีการศึกษาโมเดลสมการโครงสร้างปัจจัยที่ส่งผลต่อความฉลาดทางอารมณ์ของนักศึกษาพยาบาลในสถาบันอุดมศึกษาของภาครัฐบาลหรือจังหวัดอื่น
- 2) ควรมีการศึกษาเพิ่มเติมในปัจจัยด้านหลักสูตรที่มีผลต่อความฉลาดทางอารมณ์เนื่องจากผลการวิจัยครั้งนี้พบอิทธิพลหลอกหรืออิทธิพลมือที่สามในระดับปานกลางซึ่งไม่ได้ศึกษาในโมเดลครั้งนี้

#### เอกสารอ้างอิง

- กรมสุขภาพจิต กระทรวงสาธารณสุข. (2546). **E-Books เรื่อง: คู่มือความฉลาดทางอารมณ์ (เนื้อหา).** ค้นเมื่อวันที่ 11 กรกฎาคม 2564, จาก <https://www.dmh.go.th/ebook/dl.asp?id=10>
- ประกาศกระทรวงศึกษาธิการ เรื่อง มาตรฐานคุณวุฒิระดับปริญญาตรี สาขาพยาบาลศาสตร์ พ.ศ. 2560. (3 มกราคม 2561). **ราชกิจจานุเบกษา.** เล่ม 135 ตอนพิเศษ 1 ง. หน้า 7 และ เอกสารแนบท้าย.
- ประกาศ ปานเจียง. (2558). **ปัจจัยที่ส่งผลต่อความฉลาดทางอารมณ์และรูปแบบการพัฒนาความฉลาดทางอารมณ์ของนักศึกษาสถาบันอุดมศึกษาในจังหวัดสงขลา.** สาขาวิชาศึกษาทั่วไป มหาวิทยาลัยหาดใหญ่. ค้นเมื่อวันที่ 11 กรกฎาคม 2564, จาก <https://so03.tci-thaijo.org/index.php/hssj/article/view/248296>
- พระราชบัญญัติการอุดมศึกษา พ.ศ. 2562. (1 พฤษภาคม 2562). **ราชกิจจานุเบกษา.** เล่ม 136 ตอนที่ 57 ก. หน้า 54-78. ค้นเมื่อวันที่ 11 กรกฎาคม 2564, จาก [http://www.ratchakitcha.soc.go.th/DATA/PDF/2562/A/057/T\\_0054.PDF](http://www.ratchakitcha.soc.go.th/DATA/PDF/2562/A/057/T_0054.PDF)
- รัตนะ บัวสนธ์, จุฑามาส ศรีจำนง, รพีพร ศรีติมงคล, จุริรัตน์ ประवालัญญกรและ ภีรภา จันทรอินทร์. (2553). **ปัจจัยที่ส่งผลต่อความฉลาดทางอารมณ์ของนิสิตปริญญาตรี มหาวิทยาลัยนเรศวร.** **วารสารศึกษาศาสตร์ มหาวิทยาลัยนเรศวร.** 12 (1), 129-145.
- สุขุม มูลเมือง. (2559). **โมเดลสมการโครงสร้าง: การประยุกต์ใช้โปรแกรม AMOS และ Mplus.** (พิมพ์ครั้งที่ 2). กรุงเทพฯ : โรงพิมพ์แห่งจุฬาลงกรณ์มหาวิทยาลัย.
- อิทธิพัทธ์ สุวทันพรกุล. (2562). **การวิจัยทางการศึกษา: แนวคิดและการประยุกต์ใช้.** (พิมพ์ครั้งที่ 2). กรุงเทพฯ: สำนักพิมพ์จุฬาลงกรณ์มหาวิทยาลัย.
- อรเพ็ญ พงศ์กล้า, จิรวรรณ กล่อมเมฆ, พรรณี พรรคลักษณ์, ธัญวรรณ คุดมาสุนย์, วรวัลย์ช บรลือทรัพย์, และมณิสรา ห่วงทอง. (2560). **ความฉลาดทางอารมณ์ของนักศึกษาพยาบาล**

มหาวิทยาลัยเอกชนแห่งหนึ่ง กรุงเทพมหานคร. **วารสารคณะพยาบาลศาสตร์ มหาวิทยาลัยบูรพา**. 25 (3), 9-19.

Cerit, E., & Beser, N. G. (2014). Levels of emotional intelligence of nursing students.

**International Journal of Caring Sciences**. 7(3), 936-945.

Duygulu, S., Hicdurmaz, D., & Akyar, I. (2011). Nursing students' leadership and emotional intelligence in Turkey. **Journal of Nursing Education**. 50 (5), 281-285.

Ranjbar, H. (2015). Emotional intelligence training: A necessity for nursing education curriculum. **Nurse education today**. 35 (11), 1053.